

# SEMIRREMOQUE GÓNDOLA REMOQUES

## INTERPRETACIÓN DE LOS MODELOS:

SG16-	Semirremolque góndola de 16.000 Kg. de carga útil. Ejes de 17.5".
SG25-	Semirremolque góndola de 25.000 Kg. de carga útil. Ejes de 17.5".
SG45-	Semirremolque góndola de 45.000 Kg. de MTMA. Ejes de 17.5".
SG60-	Semirremolque góndola de 60.000 Kg. de MTMA. Ejes de 17.5".
SG75-	Semirremolque góndola de 75.000 Kg. de MTMA. Ejes de 17.5".
RG18-	Remolque góndola de 18.000 Kg. de MMA. Ejes de 17.5".
RG24-	Remolque góndola de 24.000 Kg. de MMA. Ejes de 17.5".
RP-	Remolque plataforma. Ejes de 17,5", 19,5" ó 22,5".

## 2ª PARTE DEL MODELO:

1G-	Un eje de ruedas gemelas.
-2G-	Dos ejes de ruedas gemelas. En los remolques, además significa que los ejes están separados e independientes y que el delantero es rentable mediante corona giratoria.
-3G-	Tres ejes de ruedas gemelas. En los remolques, además significa que tiene dos ejes traseros en tándem y un eje delantero independiente orientable mediante corona giratoria.
-3G/1D-	Cuatro ejes de ruedas gemelas. El último autodireccional.
-2G/2D-	Cuatro ejes de ruedas gemelas. Los dos últimos autodireccionales.
-2GC-	En remolques, dos ejes de ruedas gemelas en tándem central.
-3GC-	En remolques, tres ejes de ruedas gemelas en tridem central.
-2SC-	En remolques, dos ejes de ruedas sencillas en tándem.
-3SC-	En remolques, tres ejes de ruedas sencillas en tridem.
-2S-	Dos ejes de ruedas sencillas. En los remolques, además define que los ejes están separados e independientes, y que el delantero es orientable mediante corona giratoria.
-3S-	Tres ejes de ruedas sencillas. En los remolques, además define que tiene dos ejes traseros en tándem y un eje delantero independiente orientable mediante corona giratoria.

## 3ª PARTE DEL MODELO: Expresa la longitud en metros.

## EQUIPAMIENTO DE SERIE:

### BASTIDOR DE ACERO (SEMIRREMOQUES GÓNDOLA)

Conformado en aceros especiales y soldado automáticamente por procedimiento de arco sumergido. Largueros principales en perfil doble "T" con soldadura en las cuatro esquinas. Estructura de plataforma en cuello. Ensanchadores laterales abatibles de 250 + 250 mm. Rampas de acceso a cama de 2.500 x 750 mm., abatibles hidráulicamente mediante equipo de fuerza del tractocamión, excepto en las góndolas de 4 ejes con suspensión hidráulica, que son accionadas por el mismo equipo electrohidráulico que mueve la suspensión. Pivote de acoplamiento de 2" de diámetro en góndolas de hasta 60.000 Kg. de MTMA, y de 3,5" en las de 75.000 Kg. Cinco tornos tensacables reforzados en cama con ganchos intercalados y tres en cuello. Zona central de cuello habilitada para guardar accesorios.

### BASTIDOR DE ACERO (REMOQUES GÓNDOLA)

Conformado en aceros especiales y soldado automáticamente por procedimiento de arco sumergido. Largueros principales en perfil doble "T" con soldadura en las cuatro esquinas. Rampas de acceso de 2.500 x 750 mm., abatibles hidráulicamente mediante equipo de fuerza del camión. Cinco tornos tensacables reforzados intercalados con ganchos. Timón de lanza de enganche con argolla de 50 mm. de diámetro en remolques rígidos de ejes centrales, y de 40 mm. en los ejes separados con corona de orientación en el delantero. Este último con muelles de sujeción en lanza.

### BASTIDOR DE ACERO (REMOQUES PLATAFORMA)

Conformado en aceros especiales y soldado automáticamente por procedimiento de arco sumergido. Largueros principales en perfil doble "T" con soldadura en las cuatro esquinas. Timón de lanza de enganche con argolla de 50 mm., de diámetro en remolques rígidos de ejes centrales, y 40 mm., en los ejes separados con corona de orientación en el delantero. Este último con muelles de sujeción de lanza.

### PISO (GÓNDOLAS)

En semirremolques, tablero contrachapado de abedul de 50 mm. de grueso en cama y 30 mm. en cuello, con superficie impermeable y antideslizante, canteado y enmasillado en juntas. La fijación se realiza mediante tornillos galvanizados con tuercas autoblocantes. En remolques, tablero contrachapado de abedul de 30 mm. con el mismo sistema de montaje.

### SUSPENSIÓN MECÁNICA

En los semirremolques góndola, suspensión Montenegro de ballestas multihoja (10 h.) de 100 mm. de anchura y balancines de compensación en acero fundido, con bujes de nylon. En los remolques góndola y remolques plataforma, suspensión Montenegro de ballestas parabólicas de 3 ó 4 hojas de 100 mm. de anchura y balancines de compensación en acero fundido, con bujes de nylon.

### SUSPENSIÓN NEUMÁTICA

Montenegro, con brazo elástico de una o dos hojas. Vejigas de aire de 13" en unidades de dos ejes, y de 12" en unidades de tres ejes. Válvula de subida y bajada. Amortiguadores reforzados. Soportes de chapa estampada. Algunas versiones montan suspensiones MERCEDES, ROR o BPW.

### SUSPENSIÓN HIDRÁULICA

Montenegro, con brazo elástico reforzado de doble hoja. Cilindros hidráulicos de doble efecto. Circuito hidráulico con botellas de aire comprimido para evitar los "picos de ariete". Válvula de subida y bajada. Equipo electrohidráulico con motobomba alimentada a 24 V mediante conexión a batería de tractocamión.

### EJES

ROR, con frenos neumáticos de tambores con zapatas de 220 mm. de anchura en ruedas de 22.5" y 200 mm. en rueda gemela y 17.5". Palancas de freno autorregulables. MERCEDES, SAF, ROR o BPW con frenos neumáticos de disco. Para llantas de bombeo 120 mm. o de amarre centrado.

### RUEDAS

Llantas de acero esmaltado. Neumáticos con escultura de carretera. Todas las unidades se entregan con una rueda de repuesto.

### PATAS

Telescópicas, de acción vertical, con mando mecánico de dos velocidades. Patín compensador en unidades de suspensión neumática. Los semirremolques góndola de tres y cuatro ejes montan patas reforzadas. Los remolques góndola de ejes centrales llevan patas mecánicas delantera y trasera. Los remolques plataforma de ejes centrales, pata mecánica delantera.

### FRENOS

De servicio de aire comprimido, con válvula relé de urgencia y regulación de esfuerzo de frenada según la carga. Freno de estacionamiento mediante actuadores de doble efecto en 2 ejes (unidades de 3 y 4), o 1 eje (unidades de 2). ABS 2S/1M en todos los semirremolques y en los remolques de ejes centrales. ABS 4S/3M en todos los remolques de corona giratoria.

### INSTALACIÓN ELÉCTRICA

Apta para ADR. Dos enchufes de 7 polos, 24S y 24N, y conector de ABS/EBS. Servicios de posición, pare con tercera luz de freno, intermitencias, antiniebla, gálibos delantero y trasero, y pilotos laterales. Avisador acústico de marcha atrás. En los remolques se incluyen conexiones en espiral para adaptación a camión de luces, frenos y ABS. Opcionalmente se puede montar conector de 15 pines.

### INSTALACIÓN HIDRÁULICA

Los remolques y semirremolques góndola llevan dos pistones hidráulicos de doble efecto para abatimiento de las rampas. Los semirremolques, además incorporan un tercero que las desplaza lateralmente para obtener una anchura de carril de hasta 3.050 mm. Enchufes rápidos de alimentación y retorno de 1" montados en el frente para conectar a camión/tractocamión con equipo de fuerza. Válvula reguladora de presión tarada a 70 bar. Válvula de control de caudal regulada a 40 l./m. Distribuidor de un cuerpo situado junto a rampas. Las góndolas de suspensión hidráulica incorporan equipo electrohidráulico, por lo que sólo llevan conexión eléctrica para alimentación de la motobomba a batería de 24 V.

### PINTURA EN PARTES DE ACERO

Decapado mediante granallado automático. Protección antioxidante epoxi con secado en horno. Terminación en esmalte acrílico-poliuretano secado en horno.

### ACCESORIOS

Soporte de conexiones frontal. Soporte elevador de rueda de repuesto con reductor mecánico, excepto en los semirremolques góndola, que llevan soporte manual fijo - sin reductor -, montado en el frente. Aletas de caucho con faldillas antiproyecciones. Las unidades terminadas se entregan con cajón de herramientas, cajón para extintor de incendios, dos calzos con soporte de muelle y llave de ruedas. Los chasis destinados a un posterior proceso de carrozado, sólo llevan los calzos y la llave de ruedas. En remolques góndola, antiempotramientos laterales en lamas de aluminio con remates en plástico y soportes de acero galvanizado.

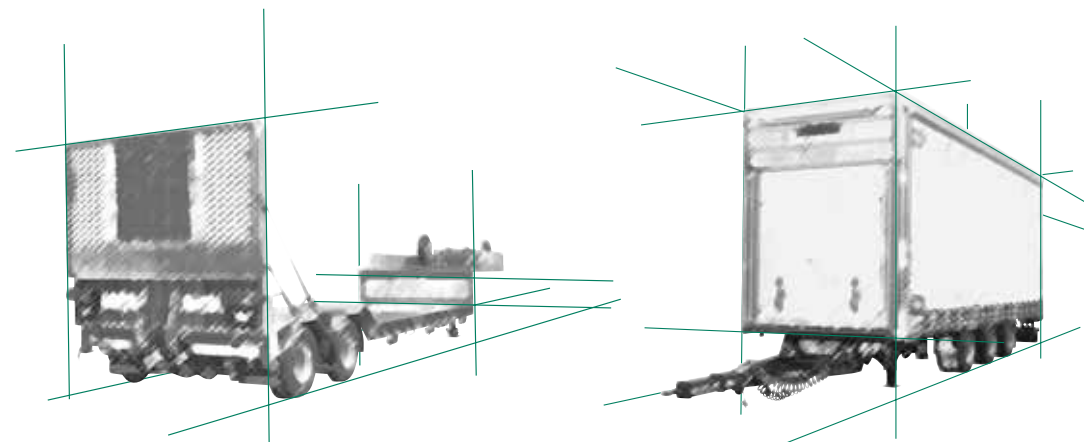

## PERFIL

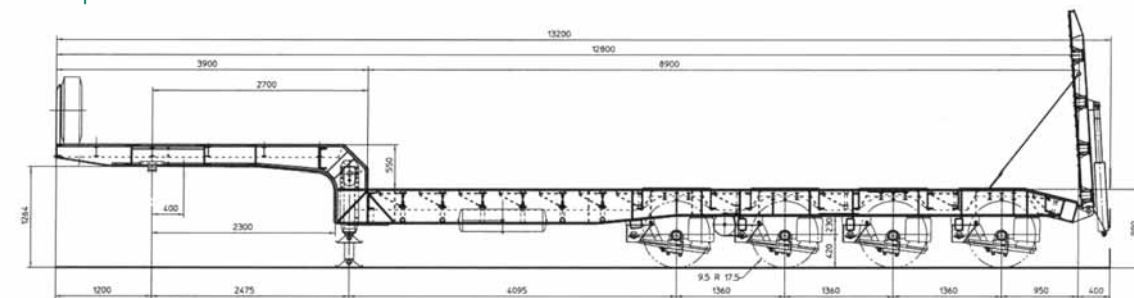

## PLANTA

