

# Planta de cribado Rockster RDS 3000

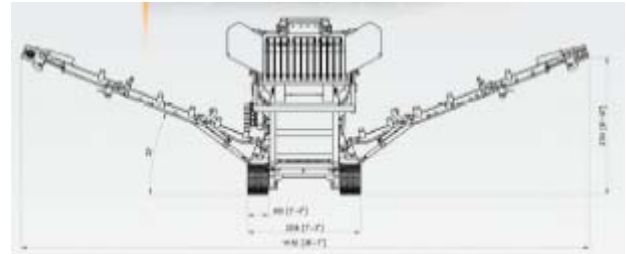

## Características

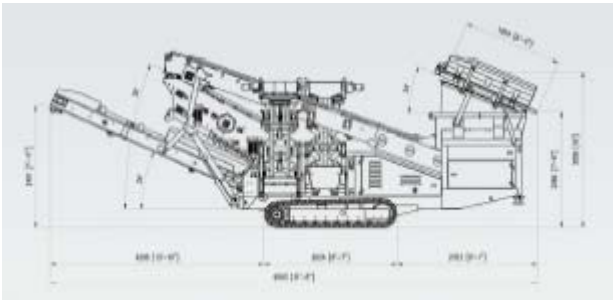

### CRIBA

EMPERNADA, 2 SUPERFICIES, 2 COJINETES, SUPERFICIE 2400 [8'] X 1200 [4'], VELOCIDAD 1200 RPM, VIBRACIÓN 6 MM. DISPONIBLE SISTEMA OPCIONAL DE LAVADO

### CINTAS

PRINCIPAL – CINTA SIN FIN VULCANIZADA DE DOBLE CAPA Y 800 MM (32") DE ANCHO, CUBIERTA DE 3 MM + 1,5 MM, REFORZADA COMPLETAMENTE EN LOS BORDES, PLEGABLE A LA MITAD PARA TRANSPORTE, INCLUYE RASTRILLO AL FINAL DE LA CINTA PRINCIPAL CON SISTEMA OPCIONAL DE LAVADO DE PIEDRA Y ARENA, UNIDAD DESMENUZADORA OPCIONAL PARA TIERRA

LATERAL – CINTA SIN FIN VULCANIZADA DE DOBLE CAPA Y 600 MM (24") DE ANCHO, CUBIERTA DE GOMA REFORZADA DE 3 MM + 1,5 MM, PLIEGUE HIDRÁULICO CON TAMBOR RETRÁCTIL PARA TRANSPORTE, ALTURA DE DESCARGA DE 2.700 MM (8' 10")

FRONTAL – CINTA SIN FIN VULCANIZADA DE DOBLE CAPA DE 800 MM (32") DE ANCHO, CUBIERTA DE 3 MM + 1,5 MM, PLIEGUE HIDRÁULICO PARA TRANSPORTE, ALTURA DE DESCARGA 2.400 MM (7' 11")

### PARRILLA SUPERIOR

PARRILLA ELEVABLE HIDRÁULICAMENTE POR CONTROL REMOTO, BARRAS REEMPLAZABLES, ÁNGULO DE TRABAJO VARIABLE, CHAPAS LATERALES PLEGABLES HIDRÁULICAMENTE PARA TRANSPORTE, PATAS HIDRÁULICAS ESTABILIZADORAS FIJADAS AL CHASIS

### ALIMENTACIÓN

MOTOR DIESEL DEUTZ D2011L04 (TIER III COMPLIANT), 39.9 KW (53 CV) A 2350 RPM

### PESO

10.500 KG (APROXIMADAMENTE)

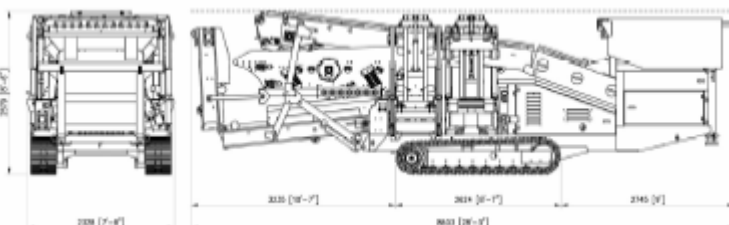

Automoción La Junquera Lugo S  
Autovía A6 Km 507 Salida 507  
27.150 Outeiro de Rei  
982 39 29 15  
www.junqueralugo.com

